



Модуль питания 200-110/12
ЭТИКЕТКА
АВДБ.687260.019 ЭТ

1 Технические характеристики

- 1.1 Входное напряжение питания 77-150В постоянного тока
- 1.2 Выходное напряжение 12В(±5%)В постоянного тока.
- 1.3 Максимальная мощность нагрузки 200Вт
- 1.4 Максимальный ток нагрузки 16А
- 1.5 Исполнение металлического корпуса - IP21 по ГОСТ 14254
- 1.6 По стойкости к механическим воздействиям соответствует группе М25 по ГОСТ 17516.1.
- 1.7 Номинальные значения климатических факторов:
 - для эксплуатации в рабочем состоянии соответствуют исполнению УХЛ 4, тип атмосферы I по ГОСТ 15150 и ГОСТ 15543;
 - хранение, транспортирование и пребывание в нерабочем состоянии допускаются в условиях, соответствующих исполнению УЗ по ГОСТ 15150.
- 1.8 Габаритные и присоединительные размеры согласно рисунку.
- 1.9 Масса не более 2.8кг

2 Комплектность

Наименование	Кол-во
Модуль питания МП200 – 110/12	1 шт.
Разъем WAGO арт.231-102/026-000	1 шт.
Разъем WAGO арт.231-106/026-000	1 шт.
Этикетка АВДБ.687260.019ЭТ	1 шт.
Упаковка	1шт

3 Гарантии изготовителя

Срок гарантии 36 месяцев со дня ввода изделия в эксплуатацию, но не более 42 месяцев со дня поставки.

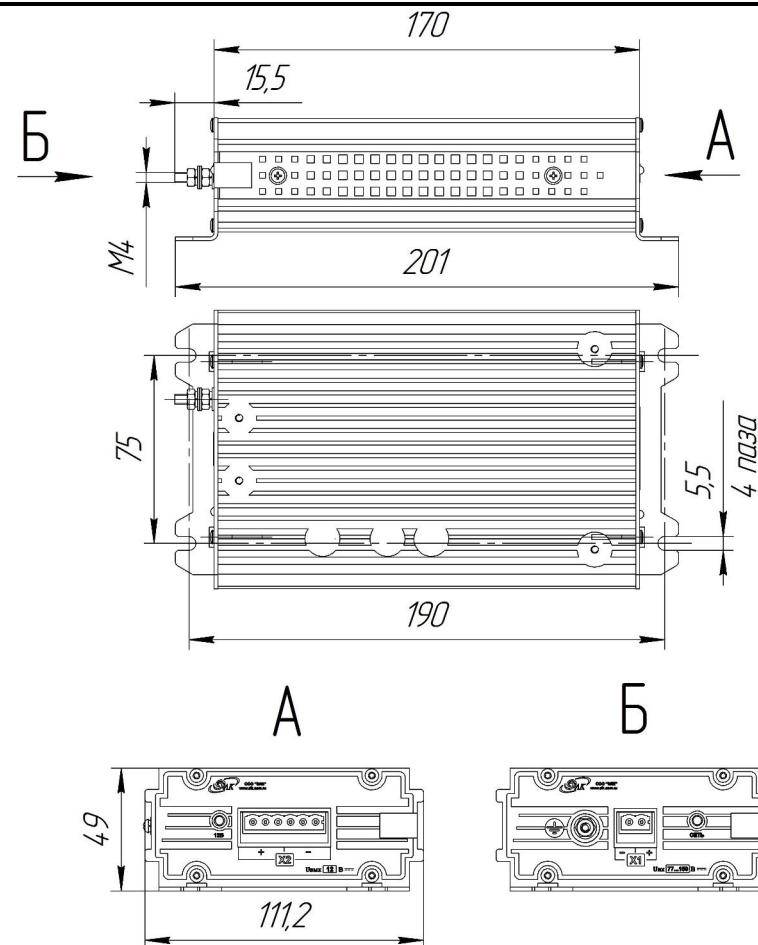

4 Сведения о приемке

МП200-110/12 АВДБ.687260.019 заводской № _____
соответствует техническим условиям АВДБ.687280.032ТУ. Признан годным
для эксплуатации.

Начальник ОТК

МП _____
личная подпись _____ расшифровка подписи _____
_____ год, месяц, число

Россия, 170001, г. Тверь, тер. Двор Пролетарки д.19 помещение III
тел/факс: (4822) 42-36-72, 42-23-34 e-mail: mail@new.elk.com.ru